

TINA RECTANGULAR DE 1.53 X 1.07 X 0.52 FABRICADA EN ACRILICO IMPORTADO "LUCITE" CON REFUERZO DE FIBRA DE VIDRIO Y ESPUMA DE POLIURETANO

4 JET´S DIRIGIBLES Y REGULABLES CON CHAPETON CROMADO

1 MOTOBOMBA DE 1 HP IMPORTADO.

2 CONTROLES DE AIRE

1 BOTON DE ENCENDIDO NEUMATICO.

1 REJILLA DE SUCCION.

1 DESAGÜE Y REBOSADERO CROMADO IMPORTADO MARCA " WATCO"

CAPACIDAD 160 LTS AGUA

*****DESCRIPCION E IMAGEN CON EQUIPO HYDROMAGIC *****

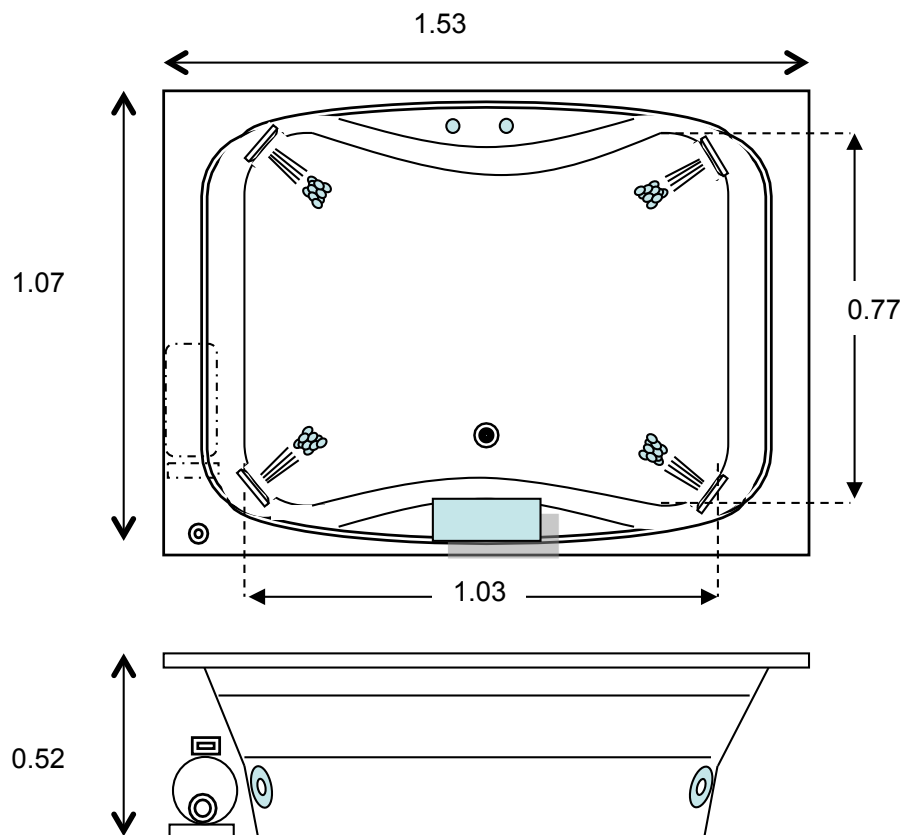

NORMANDIA